

Reparatur: <https://jd-rep.com/kontakt.html> Tel.+49 5121 267 359

Kapitel 6 • Power Panel 41

1. Foto



Abbildung 92: Power Panel 41 - Foto

2. Bestelldaten

Bestellnummer	Kurzbeschreibung
4P3040.01-490	Power Panel PP41, 5,7" QVGA Schwarz/weiß LC-Display, 8 Softkeys und 32 Funktionstasten, systemkompatible 2003 Zentraleinheit, 700 kByte SRAM, 1,4 kByte FlashPROM, 1 PCMCIA Steckplatz, 1 RS232 Schnittstelle, 1 CAN Schnittstelle (potentialgetrennt), netzwerkfähig, 6 Steckplätze für Anpassungsmodule, 10 digitale Eingänge 24 VDC, 8 digitale Ausgänge 24 VDC, 0,4 A, Schutzart IP65 (von vorne), 205 x 220 mm (B x H), 24 VDC. Feldklemmen TB712 gesondert bestellen!
Anmerkung	
Alle für die Montage des Power Panels benötigten Teile und Einschubstreifen sind im Lieferumfang des Power Panels enthalten. Die Pufferbatterie und die 4polige Feldklemme für die Versorgung sind beigelegt. Zwei 12polige Feldklemmen müssen gesondert bestellt werden.	

Tabelle 63: Power Panel 41 - Bestelldaten

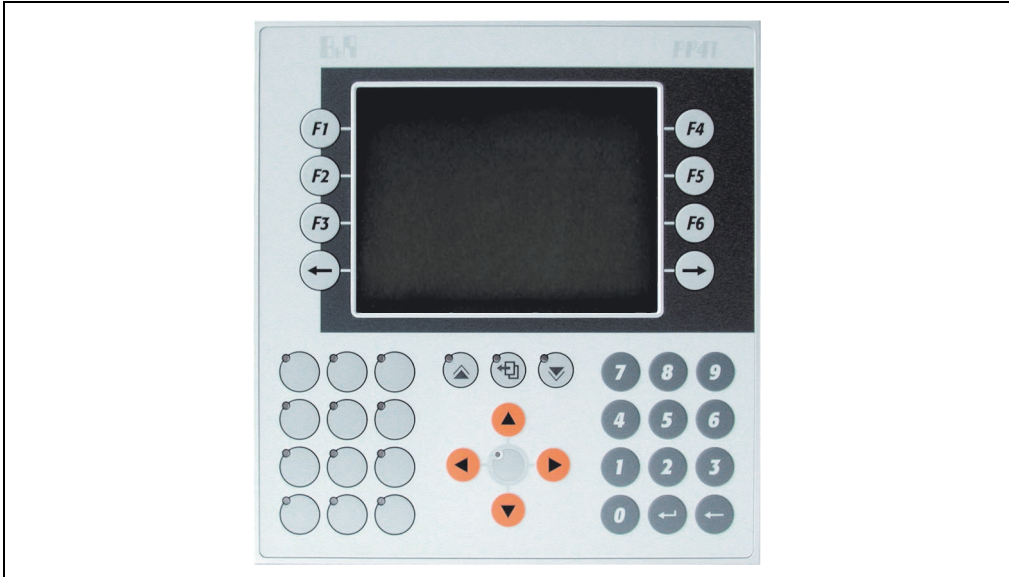
Power Panel 41 • Technische Daten

Bestellnummer	Kurzbeschreibung
Erforderliches Zubehör	
7TB712.9	Zubehör Feldklemme, 12pol., Schraubklemme, 1,5 mm ²
7TB712.91	Zubehör Feldklemme, 12pol., Federzugklemme, 1,5 mm ²
7TB712:90-02	Feldklemme, 12pol., 20 Stück, Schraubklemme
7TB712:91-02	Feldklemme, 12pol., 20 Stück, Federzugklemme
Optionales Zubehör	
0AC201.9 ¹⁾	Lithium Batterien, 5 Stück, 3 V / 950 mAh, Knopfzelle
4A0006.00-000 ¹⁾	Lithium Batterie, 3 V / 950 mAh, Knopfzelle
0MC111.9	PCMCIA Speicherkarte, 2 MByte FlashPROM
0MC211.9	PCMCIA Speicherkarte, 2 MByte SRAM
4A0034.00-000	Satz mit Beschriftungsblätter für 4P3040.01-490 (für 10 Geräte)
4EX101.00	Power Panel Erweiterung für PP41, 1 Einschubsteckplatz für steckbare Schnittstellenmodule
7AC911.9	Busstecker, CAN

Tabelle 63: Power Panel 41 - Bestelldaten (Forts.)

1) Ersatzteil

3. Technische Daten

Bezeichnung	Power Panel 41
Allgemeines	
Zertifizierungen	CE, C-UL-US, GOST-R
Normen Temperatur Schock / Prüfdurchführung Vibration / Prüfdurchführung Emission / Prüfdurchführung Immunität / Prüfdurchführung	IEC61131-2 / IEC60068-2-x IEC61131-2 / IEC60068-2-27 IEC61131-2 / IEC60068-2-6 EN61000-6-4 / EN55022 IEC61131-2 / IEC61000-4-x
Display	
Typ	LCD b/w
Diagonale	5,7" (145 mm)
Auflösung	QVGA, 320 x 240 Bildpunkte
Helligkeit	150 cd/m ²
Half Brightnes Time	50.000 h
Ablesewinkel	ca. 35 °

Tabelle 64: Power Panel 41 - Technische Daten

Bezeichnung	Power Panel 41
Tasten	
Ausführung	Folientastatur mit metallischen Schnappscheiben
Front	Mehrschichtfolie mit Einschubtaschen für Tastenbeschriftung
Tasten insgesamt	40 Membrantasten
Funktionstasten	16, mit LED, beschriftbar mit Einschubstreifen
Systemtasten	24 (numerischer Block, Cursor Block, Steuertasten)
Prozessorteil	
Zusätzlicher I/O-Prozessor	übernimmt die Bedienung der I/O-Datenpunkte
Typische Befehlszykluszeit	0,5 µs (Durchschnittswert bei 70% Bit- und 30% Analogverarbeitung)
Standardspeicherausbau User-RAM SystemPROM User-PROM	700 kByte SRAM 600 kByte FlashPROM 1,4 MByte FlashPROM
Datenpufferung mit Pufferbatterie	Lithium-Batterie 3 V / 950 mAh
Datenpufferung / Pufferstrom (typ./max.)	10 µA / 200 µA
HW-Watch Dog	Ja
Spannungsüberwachung	Die interne Versorgung wird auf Über- und Unterspannung überwacht
Lüfter	Nein
Peripherie	
Echtzeituhr	1 s Auflösung, nullspannungssicher
Statusanzeigen	LEDs
Systembus für Erweiterungen	Erweiterungsmodul EX101 1 Einschubsteckplatz für steckbare B&R SYSTEM 2005 Schnittstellenmodule
Steckplätze für B&R 2003 Anpassungsmodule geeignet für IF-Module (ohne CAN) Unterstützung der TPU-Funktionalität geeignet für CAN-Kommunikation	6 Steckplätze 1 - 3 Steckplätze 4 - 6 Steckplatz 1 mit Schnittstellenmodul 4IF370.7
PCMCIA Slot (siehe "PCMCIA Slot", auf Seite 167) Speichergröße SRAM FlashPROM Norm Kartenhöhe Kartentyp	1 Max. 4 MByte Max. 4 MByte JEIDA V 4.0 bzw. PCMCIA Standard Release 2.0 max. 3 mm Speicherkarten

Tabelle 64: Power Panel 41 - Technische Daten (Forts.)

Power Panel 41 • Technische Daten

Bezeichnung	Power Panel 41
Standard-Kommunikationsschnittstellen	
Anwenderschnittstelle IF1 Typ Ausführung Potenzialtrennung max. Übertragungsrate max. Reichweite	RS232 9poliger DSUB-Stecker Nein 115,2 kBit/s 15 m / 19200 Bit/s
Anwenderschnittstelle IF2 Typ Ausführung Potenzialtrennung max. Übertragungsrate max. Reichweite	CAN-Bus 9poliger DSUB-Stecker Ja 500 kBit/s 1000 m
Digitale Eingänge	
Anzahl der Kanäle	10
Eingänge Zusatzfunktionalitäten	4 x TPU
Eingangsfrequenz (TPU)	50 kHz (Inkrementalgeberbetrieb)
Eingangsbeschaltung	Sink
Eingangsspannung (min. / nom. / max.)	18 VDC / 24 VDC / 30 VDC
Eingangsstrom bei Nennspannung	ca. 4 mA
Eingangsfilter	<1 ms (nicht TPU)
Potenzialtrennung Kanal - Bus Kanal - Kanal Gruppentrennung	Ja Nein Eingangsgruppe - Ausgangsgruppe

Tabelle 64: Power Panel 41 - Technische Daten (Forts.)

Bezeichnung	Power Panel 41
Digitale Ausgänge	
Anzahl	8 + 1 potenzialfreier Relaiskontakt
Typ	Highside Treiber IC (Transistor)
Schaltspannung (min. / nom. / max.)	18 VDC / 24 VDC / 30 VDC
Ausgangsspannung	0,4 A
Summennennstrom	3,2 A
Ausgangsbeschaltung	Source
Schaltverzögerung log. 0 - log. 1 log. 1 - log. 0	max. 450 µs max. 450 µs
Ausgangsschutz	Überlastschutz
Schutzbeschaltung intern	Ja
Belastung für potentialfreien Relaiskontakt	max. 0,5 A
Leckstrom im ausgeschalteten Zustand	12 µA
Einschaltung nach Überlastabschaltung	selbsttätig im Sekundenbereich (abhängig von der Paneltemperatur)
Dauerkurzschlussstrom	typ. 4 A
Bremsspannung beim Absch. induktiver Lasten	47 V
Potenzialtrennung Kanal - Bus Kanal - Kanal Gruppentrennung	Ja Nein Eingangsgruppe - Ausgangsgruppe
Netzteil	
Eingangsspannung (min. / nom. / max.)	18 VDC / 24 VDC / 30 VDC
Leistungsaufnahme	Max. 20 W
Ausgangsleistung für Anpassungsmodule und PCM-CIA Interface	11 W
Umgebungsbedingungen	
Temperatur Betrieb Lagerung	0°C bis 50°C -20°C bis 60°C
Luftfeuchtigkeit Betrieb Lagerung	10 bis 90% (nicht kondensierend) 5 bis 95% (nicht kondensierend)
Einsatzbedingungen	
Einbaulage	senkrecht ±45°
Meereshöhe	max. 3000 m
Mechanik	
Schutzart	IP65 (frontseitig)
Außenabmessungen (B x H x T [mm])	205 x 220 x 110,4
Gewicht	1,95 kg

Tabelle 64: Power Panel 41 - Technische Daten (Forts.)

4. Abbildungen



Abbildung 93: Power Panel 41 - Abbildung

5. Abmessungen

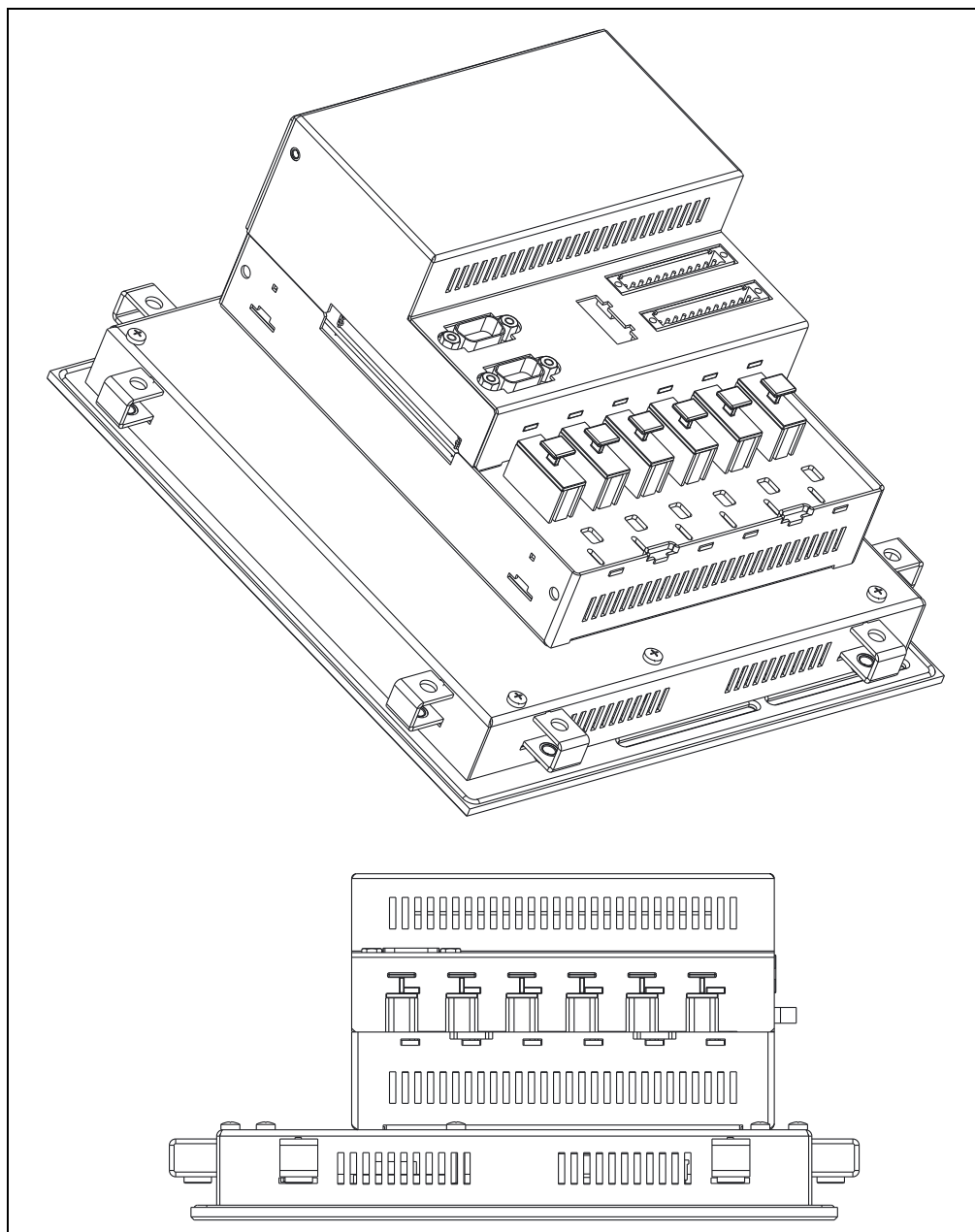

Abbildung 94: Power Panel 41 - Abmessungen

Einbaumaße: 192 mm x 205 mm

6. Beschreibung der Komponenten

6.1 Status-LEDs

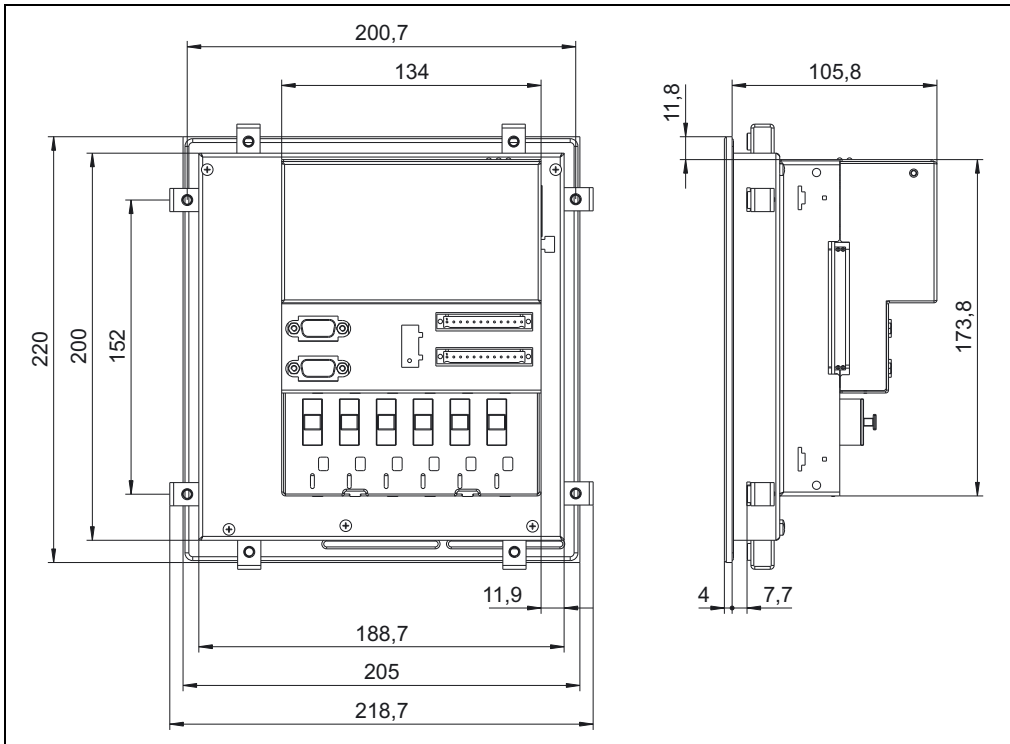
LED	Farbe	Bedeutung
CAN	gelb	Datenverkehr von oder zum CAN-Controller
RS232	gelb	Zeigt an, ob Daten empfangen bzw. gesendet werden
ERR	rot	Leuchtet im Service-Modus
RUN	grün	Leuchtet im RUN- und Service-Modus
MODE	gelb	Leuchtet beim Programmieren des FlashPROM
READY	gelb	Leuchtet im Service-Modus

Tabelle 65: Power Panel 41 - Status-LEDs

6.2 Stromversorgung

Das Power Panel Power Panel 41 ist mit einem 24 VDC Netzteil ausgestattet. Die Steckerbelegung ist am Gehäuse aufgedruckt.

Steckerbelegung Stromversorgung ¹⁾	
Pin	Beschreibung
1	+
2	+
3	-
4	-



Tabelle 66: Power Panel 41 - Steckerbelegung Stromversorgung

1) Sowohl beide "+" als auch beide "-" sind intern miteinander verbunden

6.3 Schnittstellen

Auf dem Power Panel befinden sich zwei Schnittstellen:

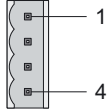

Abbildung 95: Power Panel 41 - Schnittstellen

6.3.1 CAN Schnittstelle

Die potentialgetrennte Standardfeldbusschnittstelle wird für folgende Aufgaben verwendet:

- Kommunikation mit anderen Steuerungssystemen
- Dezentralisierung bzw. dezentrale Erweiterung der Ein- und Ausgänge mit B&R 2003 Komponenten und einem CAN-Buscontroller.

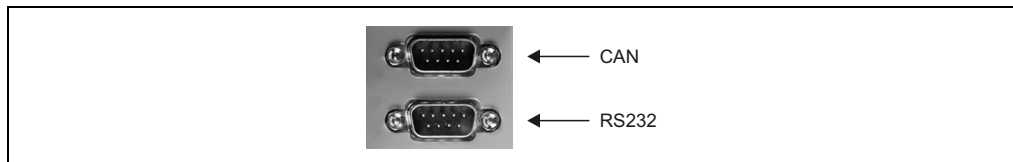
Für die Ankopplung an ein CAN-Netzwerk empfiehlt es sich, das T-Stück AC911 zu verwenden. Im T-Stück ist ein Abschlusswiderstand für das Busende integriert, der zu- oder abgeschaltet werden kann. Die Verdrahtung eines CAN-Feldbusses ist dem B&R SYSTEM 2003 Anwenderhandbuch, Kapitel 2 "Installation", Abschnitt "CAN-Feldbus" zu entnehmen.

Pinbelegung CAN-Schnittstelle	
galvanisch getrennt Belegung nach CIA DS 102-1	
Pin	Belegung
1	n. c.
2	CAN_L
3	CAN_GND
4	n. c.
5	n. c.
6	reserviert
7	CAN_H
8	n. c.
9	n. c.

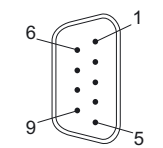

9poliger DSUB-Stecker

Tabelle 67: Power Panel 41 - Pinbelegung CAN-Schnittstelle

6.3.2 RS232 Schnittstelle

Primär ist die nicht potentialgetrennte Schnittstelle zur Programmierung der Zentraleinheit vorgesehen. Die RS232 steht dem Anwender darüber hinaus als allgemein nutzbare Schnittstelle zur Verfügung (z. B. Drucken, Barcode lesen, usw.).

Pinbelegung RS232-Schnittstelle	
RS232 Schnittstelle nicht galvanisch getrennt bis 115 kBit/s	
Pin	Belegung
1	CTS
2	RXD
3	TXD
4	5 VDC / max. 500 mA
5	GND
6	n. c.
7	RTS
8	CTS
9	GND

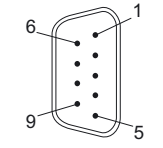

9poliger DSUB-Stecker

Tabelle 68: Power Panel 41 - Pinbelegung RS232-Schnittstelle

6.4 Betriebsmodus Schalter



Abbildung 96: Power Panel 41 - Betriebsmodus Schalter

Das Power Panel Power Panel 41 ist mit 2 Hex-Schaltern ausgestattet, die als Betriebsmodus-schalter verwendet werden. Schalterstellungen 01 - FC stehen dem Anwender zur freien Verfügung und können vom Anwenderprogramm ausgewertet werden. Vom Betriebssystem wird die Schalterstellung nur beim Einschalten interpretiert.

Alle anderen Stellungen sind für spezielle Funktionen reserviert.

Schalterstellung	Beschreibung
00	In dieser Schalterstellung kann das Betriebssystem über die Online-Schnittstelle programmiert werden. Das User-FlashPROM wird erst bei Beginn des Updates gelöscht.
01 - FC	Stehen dem Anwender zur freien Verfügung (z. B. CAN-Knotennummer)
FD	Diese Einstellung darf vom Anwender nicht verwendet werden! Update Modus - In dieser Schalterstellung kontrolliert das Power Panel, ob eine Update-Speicherkarte gesteckt ist. Wenn keine gesteckt ist, geht das Power Panel in den Service Modus. Ansonsten werden - je nach Update Konfiguration - das Betriebssystem und/oder das User-Rom des Power Panels gelöscht und von der Speicherkarte neu installiert. Tritt während der Installation ein Fehler auf, blinkt die rote ERRor LED. Bei erfolgreicher Installation blinken die grüne RUN LED und die gelbe READY LED.
FE	Ist für B&R Erweiterungen reserviert - diese Einstellung darf vom Anwender nicht verwendet werden!
FF	Diagnose-Modus: Die CPU läuft im Diagnose-Modus hoch. Die Programmteile im User-RAM und User-Flash-PROM werden dabei nicht initialisiert. Nach dem Diagnose-Modus läuft die CPU immer mit einem Kaltstart hoch.

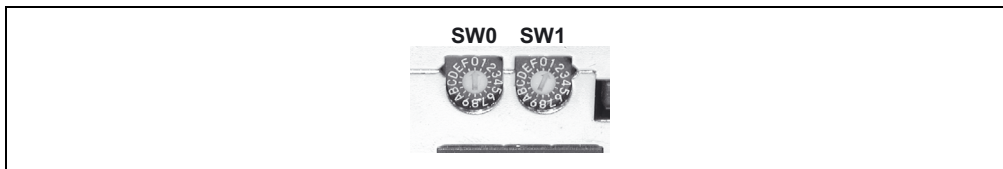
Tabelle 69: Power Panel 41 - Schalterstellungen des Mode-Schalter

6.5 System-Flash Programmierung

Das Power Panel wird ohne Betriebssystem ausgeliefert. Ein Betriebssystem-Download bzw. ein Betriebssystem-Update wird mit Hilfe des Programmiersystems durchgeführt. Die Betriebssysteminstallation ist mit beiden Programmiersystemen möglich. Beim erstmaligen Betriebssystem-Download mit dem B&R Automation Studio™ muss wie folgt vorgegangen werden:

- 1) Versorgungsspannung für SPS abschalten
- 2) MODE-Schalter in Stellung 00 bringen
- 3) Versorgungsspannung wieder anlegen
- 4) Online-Verbindung mit PC (physikalisch) herstellen
- 5) B&R Automation Studio™ starten (in der Statusleiste wird "OFFLINE" angezeigt)
- 6) Menüpunkt "PROJECT" - "SERVICES" - "TRANSFER OPERATING SYSTEM" anwählen
- 7) Es wird ein Fenster mit dem Namen Operating System Transfer geöffnet
- 8) In diesem Fenster kann nun bei Bedarf der COM-Port geändert werden. Nur in diesem Fall muss mit dem Button "Try to connect Bootstraploader" die Verbindung neu aufgebaut werden. Stehen mehrere SPS-SW Versionen zur Verfügung, können diese auch ausgewählt werden.
- 9) Mit "Weiter" können in dem neuen Fenster CAN-Bus spezifische Einstellungen vorgenommen werden.

6.6 PCMCIA Slot

Die Power Panels sind mit einem PCMCIA Interface für B&R Speicherkarten ausgestattet. Unterstützt werden PCMCIA Speicherkarten nach JEIDA V4.0 Typ I bzw. PCMCIA Standard Release 2.0 (max. 3 mm hoch).

Der Speicher auf der PCMCIA-Karte kann für alle Arten von B&R Modulen verwendet werden. Da der Zugriff auf die Karte aber wesentlich länger dauert als der Zugriff auf den Onboard-Speicher des Power Panels, sollten ausführbare Programme (Task) nicht auf die PCMCIA-Karte abgelegt werden.

Vom Power Panel Power Panel 41 werden Speicherkarten mit bis zu 4 MByte SRAM bzw. mit bis zu 4 MByte FlashPROM unterstützt. Bei B&R können folgende Speicherkarten bestellt werden:

Bestellnummer	Kurzbeschreibung	Leistungsaufnahme
0MC111.9	PCMCIA Speicherkarte, 2 MByte FlashPROM	max. 0,8 W
0MC211.9	PCMCIA Speicherkarte, 2 MByte SRAM	max. 0,8 W

Tabelle 70: Power Panel 41 - Bestelldaten PCMCIA Speicherkarten

Die Speicherkarten werden von den Power Panels als ROM-Typ "MEMCARD" verwendet.

6.6.1 Einschränkungen bei Verwendung von Speicherkarten

Der Zugriff auf die Speicherkarte ist sehr langsam

- Merker können auf die Speicherkarten nicht ausgelagert werden
- es kann kein Speicher auf den Speicherkarten allokiert werden

Die SRAM und FlashPROM Speicherkarten können nur vom Power Panel beschrieben werden. Es ist daher nicht möglich, die Systemsoftware oder die Applikation direkt auf einem PC mit PCMCIA Interface in eine Speicherkarte zu programmieren.

6.7 Power Panel Interface

Das Power Panel Power Panel 41 ist mit sechs Steckplätzen für B&R SYSTEM 2003 Anpassungsmodule ausgestattet. Je nach Bedarf werden die benötigten Anpassungsmodule auf das Power Panel Interface gesteckt und mittels der Befestigungsschraube festgeschraubt. Die Schnittstellenmodule können auf den Steckplätzen 1 - 3 betrieben werden. Auf den Steckplätzen 4 - 6 können Anpassungsmodule verwendet werden, die TPU-Funktionalität besitzen. Der erste Steckplatz besitzt einen zweiten CAN-Port und ermöglicht dadurch in Verbindung mit einer IF370 eine zweite CAN-Schnittstelle.

6.8 Übersicht Anpassungsmodule

Eine Beschreibung der B&R SYSTEM 2003 Anpassungsmodule finden Sie im "B&R SYSTEM 2003 Anwenderhandbuch" (Best. Nr.: MASYS22003-0).

Modul	Typ	Beschreibung
4IF370.7	Interface	Power Panel Schnittstellenmodul, 1 CAN Schnittstelle, potentialgetrennt, netzwerkfähig, Anpassungsmodul Hinweis: Dieses Modul ist nur auf Steckplatz 1 betreibbar.
7AI261.7	Analog EIN	2003 Analoges Eingangsmodul, 1 Eingang zur Auswertung einer DMS-Vollbrücke, 24 Bit, Anpassungsmodul
7AI294.7	Analog EIN	2003 Analoges Eingangsmodul, 4 Eingänge, Potentiometer-Wegaufnehmer, 13 Bit, Anpassungsmodul
7AI351.70	Analog EIN	2003 Analoges Eingangsmodul, 1 Eingang, ±10 V oder 0 bis 20 mA, 12 Bit + Vz., Anpassungsmodul, Feldklemme 1 x TB712 gesondert bestellen!
7AI354.70	Analog EIN	2003 Analoges Eingangsmodul, 4 Eingänge, ±10 V, 12 Bit + Vz., Anpassungsmodul, Feldklemme 1 x TB712 gesondert bestellen!
7AI774.70	Analog EIN	2003 Analoges Eingangsmodul, 4 Eingänge, 0 bis 20 mA, 12 Bit, Anpassungsmodul, Feldklemme 1 x TB712 gesondert bestellen!
7AM351.70	Analog EIN Analog AUS	2003 Analoges Mischmodul, 1 Eingang, ±10 V, 16 Bit, 1 Ausgang, ±10 V, 16 Bit, Anpassungsmodul, Feldklemme 1 x TB712 gesondert bestellen!
7AO352.70	Analog AUS	2003 Analoges Ausgangsmodul, 2 Ausgänge, ±10 V oder 0-20 mA, 12 Bit, Anpassungsmodul, Feldklemme 1 x TB712 gesondert bestellen!
7AT324.70	Analog Ein	2003 Analoges Eingangsmodul, 4 Temperatur Eingänge (2-Leiteranschluss), KTY10 -50 bis +150 °C, KTY84 -40 bis +300 °C, PT100 -200 bis +850 °C, PT1000 -200 bis +850 °C, Anpassungsmodul, Feldklemme 1 x TB712 gesondert bestellen!
7AT352.70	Analog EIN	2003 Analoges Eingangsmodul, 2 Eingänge, PT100 (3-Leiteranschluss), -200 bis +850 °C, Anpassungsmodul, Feldklemme 1 x TB712 gesondert bestellen!
7AT664.70	Analog EIN	2003 Analoges Eingangsmodul, 4 Eingänge, Thermoelemente, -270 bis +1768 °C, Anpassungsmodul, Feldklemme 1 x TB712 gesondert bestellen!
7DI135.70	Digital EIN	2003 Digitales Eingangsmodul, 4 Eingänge 24 VDC, Sink, Inkrementalgeberbetrieb: 50 kHz, Ereigniszählerbetrieb: 100 kHz, 1 Komparator-Ausgang 24 VDC, Anpassungsmodul, Feldklemme 1 x TB712 gesondert bestellen!
7DI138.70	Digital EIN	2003 Digitales Eingangsmodul, 10 Eingänge 24 VDC, Sink, 2 Eingänge für Ereigniszählerbetrieb nutzbar, Eingangsfrequenz 20 kHz, Anpassungsmodul, Feldklemme 1 x TB712 gesondert bestellen!
7DI140.70	Digital EIN	2003 Digitales Eingangsmodul, 10 Eingänge 24 VDC, Sink, 2 Eingänge für Ereigniszählerbetrieb oder für richtungsabhängige Positionserfassung nutzbar, Eingangsfrequenz 50 kHz, 4 Eingänge als High Speed Eingänge nutzbar (z.B. Torzeit-, Frequenzmessung), Anpassungsmodul, Feldklemme 1 x TB712 gesondert bestellen!
7DO135.70	Digital AUS	2003 Digitales Ausgangsmodul, 4 FET-Ausgänge 12 bis 24 VDC, 0,1 A, Anpassungsmodul, Feldklemme 1 x TB712 gesondert bestellen!
7DO138.70	Digital AUS	2003 Digitales Ausgangsmodul, 8 Ausgänge 24 VDC, 0,5 A, kurzschlussfest, thermischer Überlastschutz, Anpassungsmodul, Feldklemme 1 x TB712 gesondert bestellen! Hinweis: Dieses Modul ist nur auf den Steckplätzen 4 - 6 betreibbar.
7IF311.7	Interface	2003 Schnittstellenmodul, 1 RS232 Schnittstelle, Anpassungsmodul
7IF321.7	Interface	2003 Schnittstellenmodul, 1 RS485/RS422 Schnittstelle, potentialgetrennt, netzwerkfähig, Anpassungsmodul
7IF361.70-1	Interface	2003 Schnittstellenmodul, 1 RS485 Schnittstelle, potentialgetrennt und netzwerkfähig, Übertragungsprotokoll: PROFIBUS-DP, Anpassungsmodul
7NC161.7	Encodermodul	2003 Encodermodul, Eingangsfrequenz 100 kHz, inkremental oder absolut, 32 Bit, Geberversorgung 5 VDC oder 24 VDC, Anpassungsmodul

Tabelle 71: Power Panel 41 - Übersicht Anpassungsmodule

6.9 Daten-/Echtzeituhrpufferung

Die Überprüfung der Batteriespannung erfolgt zyklisch. Der Belastungstest der Batterie verkürzt die Lebensdauer nicht wesentlich, bringt aber eine frühzeitige Erkennung einer geschwächten Pufferkapazität. Die Statusinformation "Batterie OK" steht dem Anwender über die B&R-TRAP-Funktion "SYS_battery" zur Verfügung.

6.10 Digitale Eingänge

6.10.1 Anschlüsse der Feldklemme

Die Eingänge 1 - 4 sind mit Zusatzfunktionen ausgestattet (Ereigniszähler, ABR Auswertung, usw.). Die Versorgungsspannung der digitalen Eingänge kann durch das Anwenderprogramm überwacht werden.

12-polige Feldklemme	Klemme	Belegung
 <p>X2</p> <p>TB712</p>	1	Eingang 1
	2	Eingang 2
	3	Eingang 3
	4	Eingang 4
	5	Eingang 5
	6	Eingang 6
	7	Eingang 7
	8	Eingang 8
	9	Eingang 9
	10	Eingang 10
	11	24 VDC
	12	GND

Tabelle 72: Power Panel 41 - Anschlussbelegung digitale Eingänge

6.10.2 Anschlussbeispiel

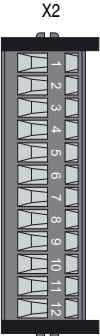

Abbildung 97: Power Panel 41 - Anschlussbeispiel digitale Eingänge

6.10.3 Eingangsschema

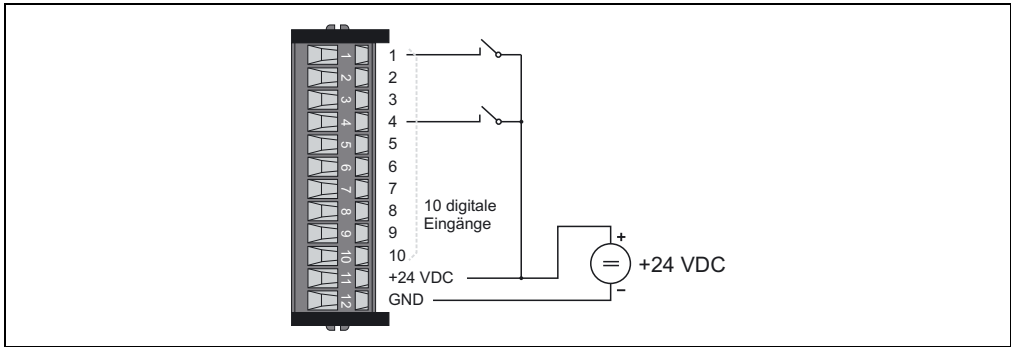

Abbildung 98: Power Panel 41 - Digitale Eingänge - Eingangsschema

6.11 Digitale Ausgänge

6.11.1 Anschlüsse der Feldklemme

12-polige Feldklemme	Klemme	Belegung
	1	Ausgang 1
	2	Ausgang 2
	3	Ausgang 3
	4	Ausgang 4
	5	Ausgang 5
	6	Ausgang 6
	7	Ausgang 7
	8	Ausgang 8
	9	Potentialfreier Relaiskontakt
	10	Potentialfreier Relaiskontakt
	11	24 VDC, Ausgänge 1 - 8
	12	GND, Ausgänge 1 - 8

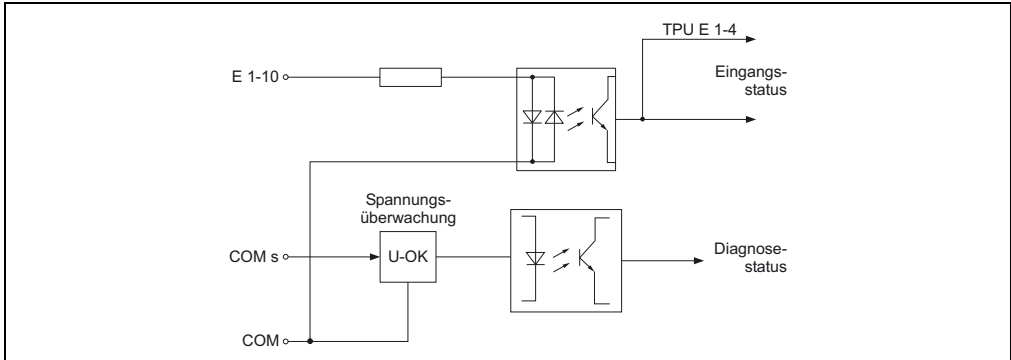
Tabelle 73: Power Panel 41 - Anschlussbelegung digitale Ausgänge

6.11.2 Anschlussbeispiele

Ausgänge 1 - 8

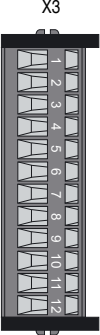

Abbildung 99: Power Panel 41 - Anschlussbeispiel Ausgänge 1 - 8

Potentialfreier Relaiskontakt

NOTAUS-Sicherheitskette

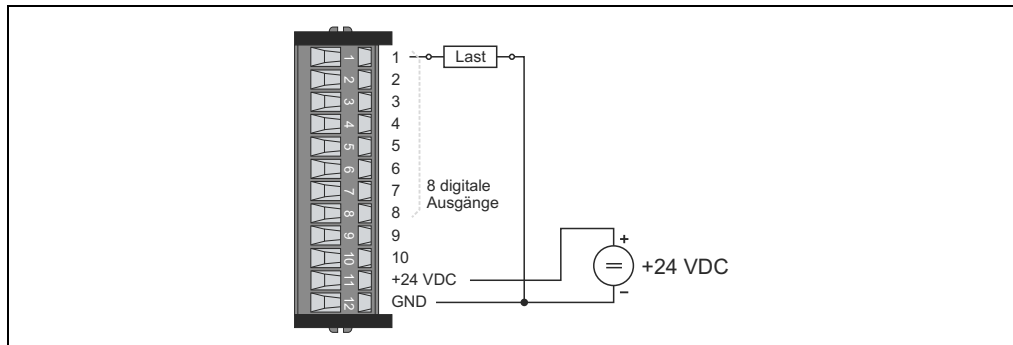

Abbildung 100: Power Panel 41 - NOTAUS-Sicherheitskette

Schalten einer Last

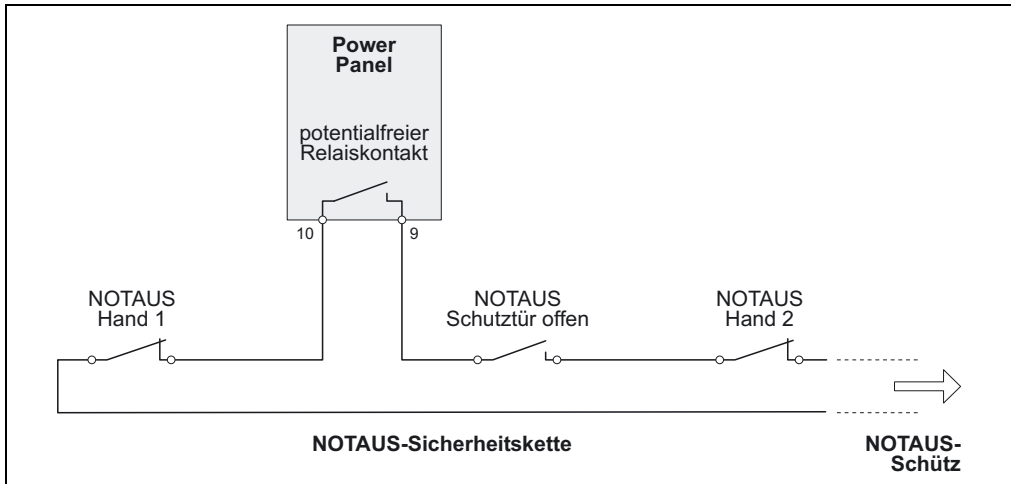

Abbildung 101: Power Panel 41 - Schalten einer Last

6.11.3 Ausgangsschema

Digitale Ausgänge

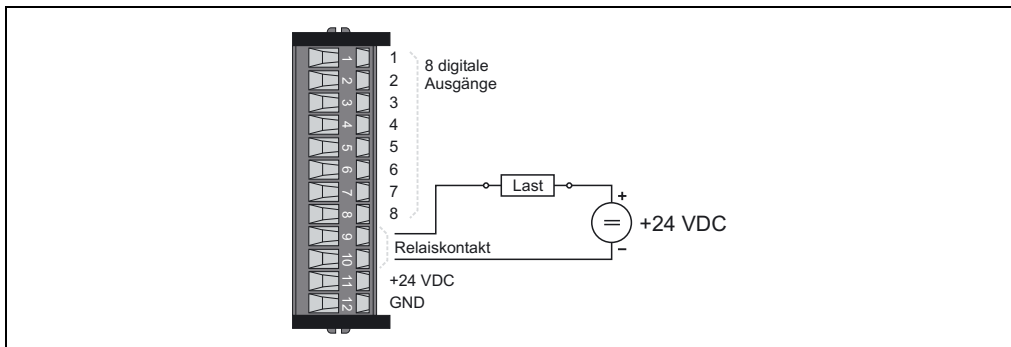

Abbildung 102: Power Panel 41 - Digitale Ausgänge - Ausgangsschema

Potentialfreier Relaiskontakt

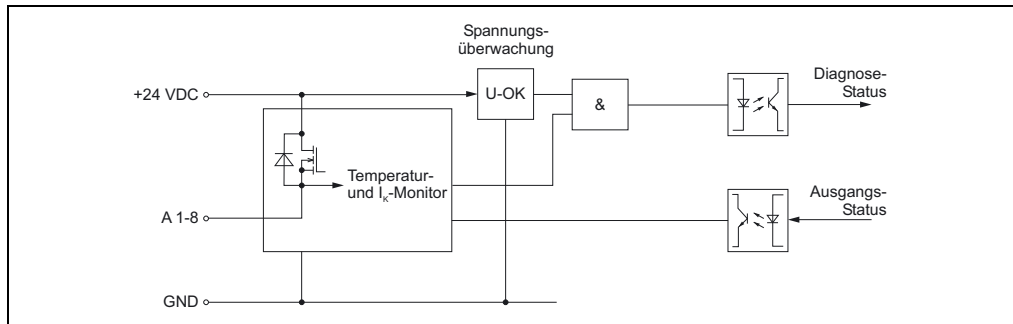

Abbildung 103: Power Panel 41 - Anschlussbeispiel für Relaiskontakt

7. Batteriewechsel

7.1 Batteriedaten

Lithium-Batterie	3 V / 950 mAh
Bestellnummer	0AC201.9 (Lithium Batterien, 5 Stück) 4A0006.00-000 (Lithium Batterie, 1 Stück)
Lagerzeit	max. 3 Jahre bei 30°C
Luftfeuchtigkeit	0 bis 95% (nicht kondensierend)

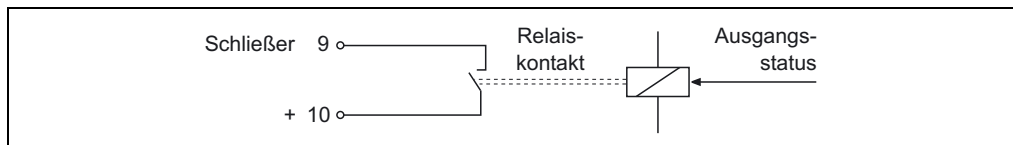
Tabelle 74: Power Panel 41 - Batteriedaten

7.2 Pufferdauer

Pufferstrom	Panel CPU
Typisch	10 μ A
Maximal	200 μ A

Tabelle 75: Power Panel 41 - Pufferdauer

Information:

B&R empfiehlt die Batterie nach fünf Betriebsjahren zu tauschen.

7.3 Arbeitsschritte beim Wechsel der Batterie

Das Design des Produkts gestattet das Wechseln der Batterie sowohl im spannungslosen Zustand als auch bei eingeschaltetem Power Panel. In manchen Ländern ist der Wechsel unter Betriebsspannung jedoch nicht erlaubt.

Information:

Die Daten im RAM werden mit Hilfe von Goldkondensatoren bis zu 10 Minuten gepuffert. In dieser Zeit ist ein Batteriewechsel ohne Datenverlust garantiert.

Führen Sie den Wechsel der Batterie wie folgt durch:

- Elektrostatische Entladung an der Hutschiene bzw. am Erdungsanschluss vornehmen (nicht in das Netzteil greifen!).
- Abdeckung für Lithium-Batterie mit Hilfe eines Schraubendrehers abnehmen.

Power Panel 41 • Batteriewechsel

- Herausziehen der Batterie aus der Halterung durch Ziehen am Ausziehstreifen (Batterie nicht mit Zange oder unisolierter Pinzette anfassen -> Kurzschluss).



Abbildung 104: Power Panel 41 - Batteriewechsel

- Die Batterie darf mit der Hand nur an den Stirnseiten berührt werden. Zum Herausnehmen kann auch eine **isolierte** Pinzette verwendet werden.



Abbildung 105: Power Panel 41 - Handhabung der Batterie

- Neue Batterie in richtiger Polarität einstecken. Dazu wird der Ausziehstreifen angehoben und die Batterie mit der "+"-Seite nach unten in das Batteriefach gesteckt. Damit die Batterie wieder herausgezogen werden kann, muss sich der Ausziehstreifen **unbedingt oberhalb** der Batterie befinden.
- Das überstehende Ende des Ausziehstreifens unter die Batterie stecken, so dass er nicht aus dem Batteriefach hervorragt.

Information:

Bei Lithium-Batterien handelt es sich um Sondermüll! Verbrauchte Batterien müssen daher dementsprechend entsorgt werden.

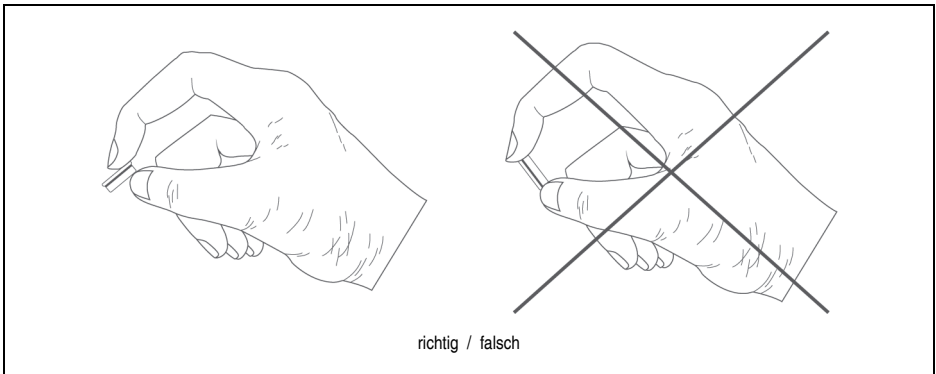
8. Hinweis zur Bedienung

Vorsicht!

Das gleichzeitige Betätigen von mehreren Funktions- oder Systemtasten kann unter Umständen unbeabsichtigte Aktionen auslösen.

9. Montagevorschriften

Beachten Sie bitte die folgenden Montagevorschriften:

- 1) Das Power Panel Power Panel 41 muss mit den vier mitgelieferten Halteklammern (je zwei links und rechts) montiert werden.
- 2) Um eine ausreichende Luftzirkulation zu gewährleisten, darf sich oberhalb und unterhalb der Lüftungsschlitze im Abstand von mindestens 100 mm kein die Luftzirkulation behinderndes Objekt befinden.



Abbildung 106: Power Panel 41 - Abstand für Luftzirkulation

- 3) Das Power Panel Power Panel 41 kann bis zu einer Schräglage von maximal $\pm 45^\circ$ montiert werden.

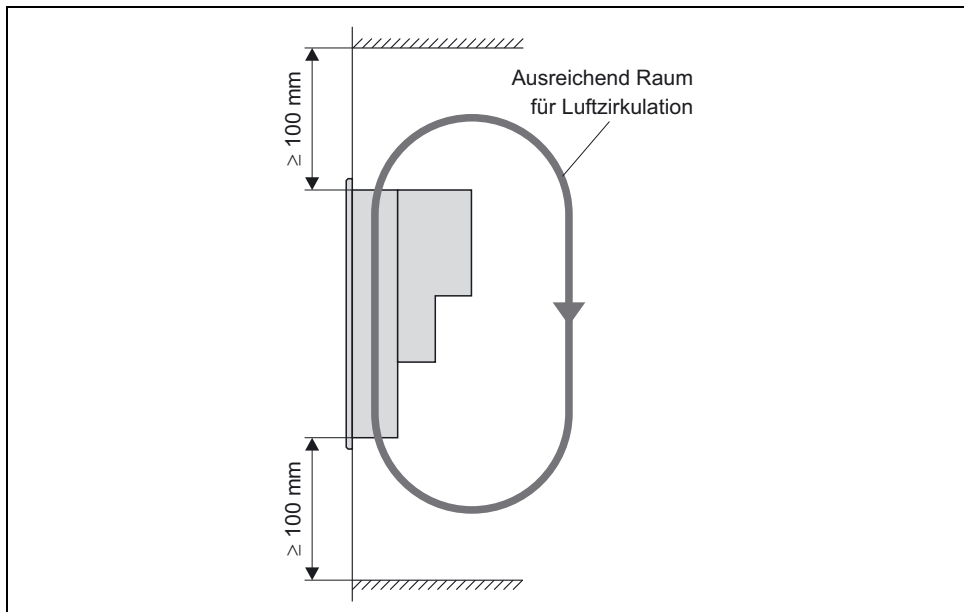

Abbildung 107: Power Panel 41 - Einbauwinkel

10. Power Panel Erweiterung EX101

10.1 Allgemeines

Das Erweiterungsmodul EX101 kann an das Power Panel 41 angebaut werden. Im Einschubsteckplatz des EX101 können die steckbaren Schnittstellenmodule des B&R SYSTEMS 2005 betrieben werden.

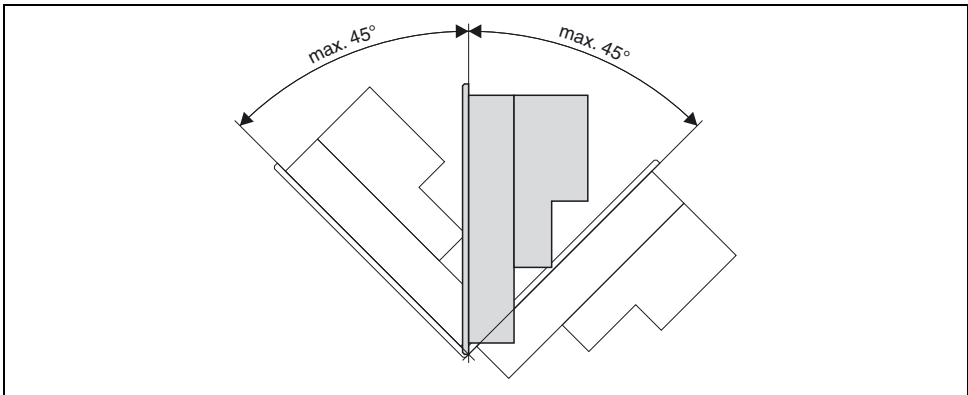
Eine Beschreibung der steckbaren Schnittstellenmodule finden Sie im "B&R SYSTEM 2005 Anwenderhandbuch" (Best. Nr.: MASYS22005-0).

10.2 Foto



Abbildung 108: EX101 - Foto

10.3 Bestelldaten

Bestellnummer	Kurzbeschreibung
4EX101.00	Power Panel Erweiterung für PP41, 1 Einschubsteckplatz für steckbare Schnittstellenmodule

Tabelle 76: EX101 - Bestelldaten

Folgende steckbare Schnittstellenmodule des B&R SYSTEMS 2005 können mit dem Modul EX101 betrieben werden:

Bestellnummer	Kurzbeschreibung
3IF613.9	2005 Schnittstellenmodul, 3 RS232 Schnittstellen, Einschub für CPU und IF-Module
3IF621.9	2005 Schnittstellenmodul, 1 RS485/RS422 Schnittstelle, 1 CAN Schnittstelle, beide potentialgetrennt und netzwerkfähig, Einschub für CPU und IF-Module
3IF622.9	2005 Schnittstellenmodul, 1 RS232 Schnittstelle, 2 RS485/RS422 Schnittstellen, potentialgetrennt, netzwerkfähig, Einschub für CPU und IF-Module
3IF661.9	2005 Schnittstellenmodul, 1 RS485 Schnittstelle, potentialgetrennt und netzwerkfähig, Übertragungsprotokoll: PROFIBUS-DP, Einschub für CPU und IF-Module
3IF671.9	2005 Schnittstellenmodul, 1 RS232 Schnittstelle, 1 RS485/RS422 Schnittstelle, potentialgetrennt, netzwerkfähig, 1 CAN Schnittstelle, potentialgetrennt, netzwerkfähig, Einschub für CPU und IF-Module
3IF672.9	2005 Schnittstellenmodul, 1 RS232 Schnittstelle, 2 CAN Schnittstellen, CAN: potentialgetrennt, netzwerkfähig, Einschub für CPU und IF-Module
3IF681.95	2005 Schnittstellenmodul, 1 RS232 Schnittstelle, 1 ETHERNET Schnittstelle, ausgeführt als 10BASE2 CHEAPERNET BNC-Buchse
3IF681.96	2005 Schnittstellenmodul, 1 RS232 Schnittstelle, 1 ETHERNET Schnittstelle, ausgeführt als 10BASE-T Twisted Pair RJ45-Buchse

Tabelle 77: EX101 - Im Modul steckbare Schnittstellenmodule

10.4 Technische Daten

Bezeichnung	EX101
Allgemeines	
Modultyp	Power Panel Erweiterung für Power Panel 41
Peripherie	
Einschubsteckplätze	1 (für steckbare Schnittstellenmodule)
Mechanische Eigenschaften	
Abmessungen	
Breite	31 mm
Höhe	173 mm
Tiefe	81,4 mm

Tabelle 78: EX101 - Technische Daten

10.5 Abmessungen



Abbildung 109: EX101 - Abmessungen

10.6 Abmessungen Power Panel 41 + EX101

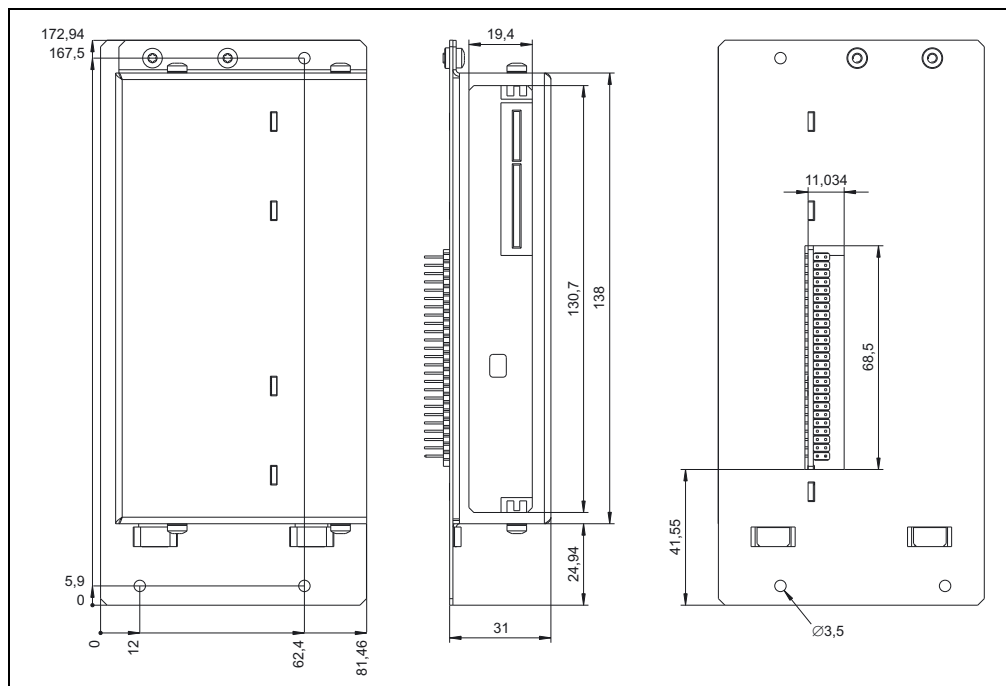
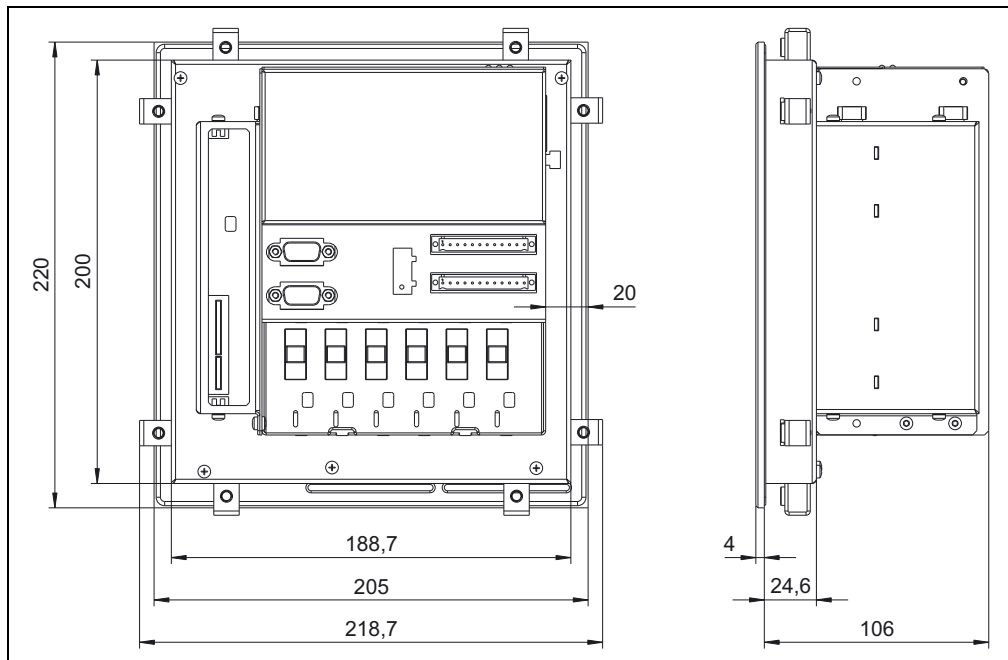

Abbildung 110: Power Panel 41 + EX101 - Abmessungen